

PREALUX

Passion for Road Safety

SEGNALETICA COMPLEMENTARE

INDICE

SEGNALETICA COMPLEMENTARE

ROTATORIE AD ELEMENTI MOBILI	Pag.	2
CORDOLI	Pag.	3-5
- cordolo Jolly	Pag.	3
- cordolo per isole spartitraffico ed aiuole	Pag.	4
- cordolo per corsia riservata	Pag.	5
RALLENTATORI DI VELOCITÀ	Pag.	6
PASSAGGI PEDONALI RIALZATI	Pag.	7
ANGOLARI E PARACOLPI	Pag.	8
STOP PARKING	Pag.	9
INDICATORI DI DIREZIONE	Pag.	10
NEW JERSEY	Pag.	12
DE.FLE.CO.	Pag.	14
CONI SPARTITRAFFICO	Pag.	15



ROTATORIE AD ELEMENTI MOBILI

Componibile in diverse dimensioni, facile installazione, facile rimozione, lunga durata, riciclabile.

ROTATORIA AD ELEMENTI MOBILI REALIZZATA IN PLASTICA RICICLATA

(Decreto 8 Maggio 2003 n° 203)

REALIZZABILE IN DIVERSE DIMENSIONI

FACILE INSTALLAZIONE A TERRA DI PERNI METALLICI

I MODULI PER LE ROTATORIE sono prodotti per iniezione e stampaggio a caldo partendo da una matrice polimerica a base di PVC riciclato con aggiunta di plasticizzante.

SCHEDA TECNICA

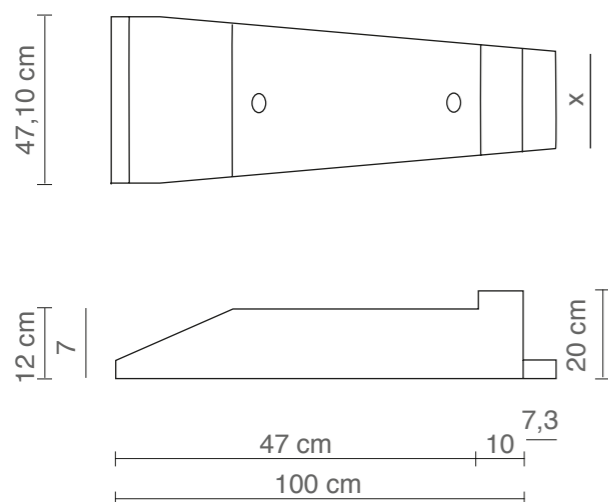

x = dimensione variabile in funzione del diametro

CARATTERISTICHE ROTATORIE DISPONIBILI						
ø esterno	ø interno	X	n° moduli	X	n° moduli	totale moduli
mt	mt	cm	pz	cm	pz	pz
5,1	3,1	28,6	34			34
6,6	4,6	28,6	22	37,6	22	44
7,2	5,2	28,6	24	39,3	24	48
7,65	5,65	28,6	26	41,2	26	52
8,3	6,3	28,6	28	42,4	28	56
9,9	7,9	37,6	66			66
12	10	39,3	80			80
13,8	11,8	37,6	46	43,3	46	92
15	13	39,3	50	41,9	50	100
15,9	13,9	41,2	106			106
18	16	41,9	120			120
20,1	18,1	42,4	134			134
24	22	43,3	160			160

COMPRESO MATERIALE PER LA POSA

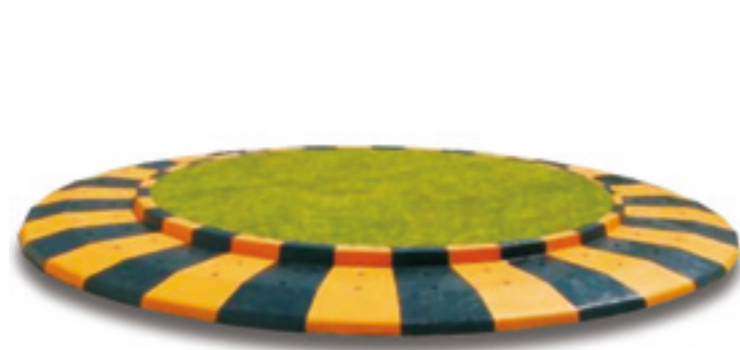

CORDOLO JOLLY

Ideale per realizzare rotatorie e cordolature di marciapiedi, facile installazione, facile rimozione, lunga durata, riciclabile.

PRODOTTO IN PLASTICA RICICLATA

I CORDOLI JOLLY sono prodotti per iniezione e stampaggio a caldo partendo da una matrice polimerica a base di PVC riciclato con aggiunta di plasticizzante.

SCHEDA TECNICA

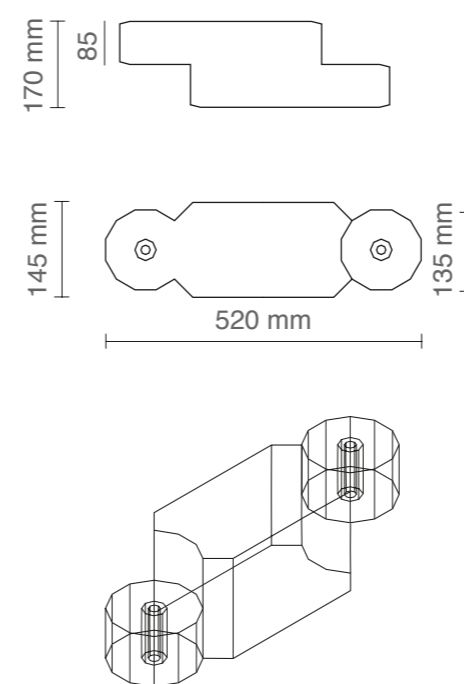

Dimensione 52 x 14,5 x h. 17 cm
1 mt = 2,5 pezzi

Peso Kg 5,950

Colori Nero - Giallo - Bianco

COMPRESO MATERIALE PER LA POSA



CORDOLO PER ISOLE SPARTITRAFFICO ED AIUOLE

Ideale per realizzare isole ed aiuole spartitraffico, facile installazione, facile rimozione, lunga durata, riciclabile.

PRODOTTO IN PLASTICA RICICLATA

I CORDOLI PER AIUOLE sono prodotti per iniezione e stampaggio a caldo partendo da una matrice polimerica a base di PVC riciclato con aggiunta di plasticizzante.

SCHEMA TECNICA

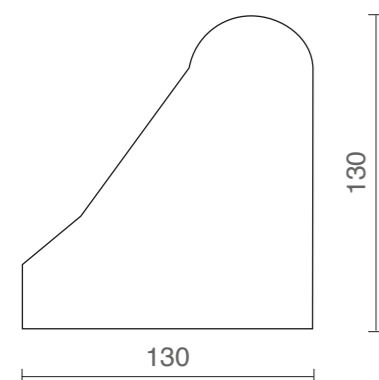

CORDOLO

Dimensione	100 x 13 x h. 14 cm
Peso	Kg 11,50
Colori	Nero - Giallo - Bianco Giallo/Nero - Bianco/Nero

CURVE

Raggio cm 30	60 x 13 x h. 14 cm
Peso	Kg 6,00
Raggio cm 50	100 x 13 x h. 14 cm
Peso	Kg 11,00
Colori	Nero - Giallo - Bianco

COMPRESO MATERIALE PER LA POSA



CORDOLO PER CORSIA RISERVATA

Regolamento di esecuzione Art. 178 (Art. 42 Cod. Str.)
Elementi prefabbricati per salvagenti pedonali e delineatori di corsia.

I cordoli delimitatori di corsia riservata sono approvati dal Ministero e posti in opera previa ordinanza dell'ente proprietario della strada.

CARATTERISTICHE

Realizzato in mescola di gomma SBR vergine di colore giallo, atto a resistere ad oli, grassi, benzina. Dimensioni: 1000 x 250 x 100 mm dotati di un solido sistema di fissaggio, incastro M/F semicircolare, ferro di aggancio per collegamento elementi, foro superiore Ø 45 mm per eventuale inserimento occhio di gatto tipo diamante, foro per alloggiamento cilindro in gomma, tipo sormontabile solo in caso di necessità.



Fig. 2901



Fig. 397

Fig. 2901 cordolo
Fig. 397 starflex post mondial

Fig. 2904 terminale maschio
750 x 250 x 100 mm
Fig. 2905 terminale femmina
750 x 250 x 100 mm

OMOLOGATO



Fig. 2904



Fig. 2905



COMPRESO MATERIALE PER LA POSA

RALLENTATORI DI VELOCITÀ

Omologato dal Ministero dei trasporti, con laminato rifrangente, lunga durata, riciclabile.

PRODOTTO IN PLASTICA RICICLATA

I RALLENTATORI sono prodotti per iniezione e stampaggio a caldo partendo da una matrice polimerica a base di PVC riciclato con aggiunta di plasticizzante.

SCHEDA TECNICA



RALLENTATORE H = 3 cm
Modulars 48,5 x 61 x 3h cm
Certified under D.M. n° 25547 of 09 august 2006

FEMALE TERMINAL
Modulars 22,5 x 60 x 3h cm

MALE TERMINAL
Modulars 22,5 x 60 x 3h cm



SPEED RAMP H = 5 cm
Modulars 50 x 90 x 5h cm
Certified under D.M. n° 25552 of 09 august 2006

FEMALE TERMINAL
Modulars 30 x 90 x 5h cm

MALE TERMINAL
Modulars 30 x 90 x 5h cm



SPEED RAMP H = 7 cm
Certified under D.M. n° 735 of 09 february 2011

FEMALE SPEED RAMP
Modulars 50 x 60 x 7h cm

MALE SPEED RAMP
Modulars 50 x 60 x 7h cm

FEMALE TERMINAL
Modulars 30 x 60 x 7h cm

MALE TERMINAL
Modulars 30 x 60 x 7h cm

COMPRESO MATERIALE PER LA POSA

PASSAGGI PEDONALI RIALZATI

Componibile in tutte le dimensioni, facile installazione, facile rimozione, con laminato plastico rifrangente, lunga durata, riciclabile. I passaggi pedonali rialzati rappresentano una valida misura di protezione per gli "utenti deboli" della strada quali: bambini, anziani, pedoni, ciclisti. Infatti lo scopo principale di tale prodotto è quello di indurre i conducenti dei veicoli a moderare la velocità, senza dar luogo a conseguenze negative per la sicurezza della circolazione e senza provocare disagi a chi invece circola alla velocità consentita.



SCHEDA TECNICA

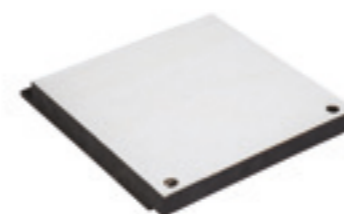

Modulo bianco - 50 x 50 x 7h cm
ricoperto in laminato rifrangente
(2 perni di fissaggio esclusi)

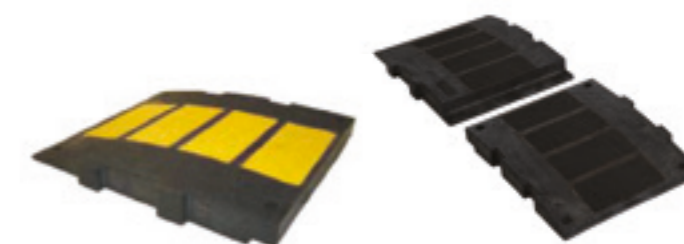

Terminale maschio a profilo convesso giallo/nero - 50 x 60 x 7h cm
con inserto giallo rifrangenti
(n° 3 + 3 perni di fissaggio esclusi)

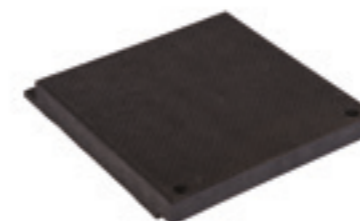

Modulo nero - 50 x 50 x 7h cm
(2 perni di fissaggio esclusi)



Terminale femmina a profilo convesso giallo/nero - 50 x 60 x 7h cm
con inserto giallo rifrangenti
(n° 3 + 3 perni di fissaggio esclusi)

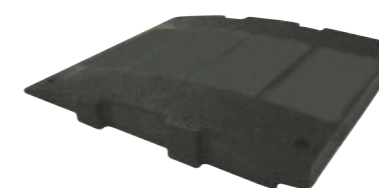

Terminale femmina a profilo convesso 50 x 60 x 7h cm
(n° 3+3 perni di fissaggio esclusi)

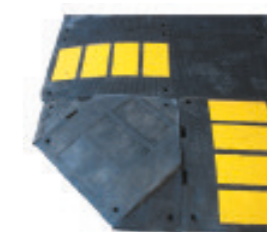

Angolo 50 x 60 circa x 7h cm
(n° 7 perni di fissaggio esclusi)



Terminale maschio a profilo convesso 50 x 60 x 7h cm
(n° 3 + 3 perni di fissaggio esclusi)



Tassello di fissaggio 10 x 140 mm
(+ vite e rondella)

ANGOLARI E PARACOLPI

Angolari per pareti e colonne e paracolpi per marciapiedi e cordoli, ideali per parcheggi ed autorimesse. Sono di facile installazione e rimovibili agevolmente.

MATERIALE RICICLATO E RICICLABILE

Vengono prodotti per iniezione e stampaggio a caldo partendo da una matrice polimerica di PVC riciclato con aggiunta di plasticizzante.

Sono studiati appositamente per offrire una lunga durata di vita.

Si presentano di colore nero con inserti rifrangenti gialli o bianchi.

SCHEMA TECNICA



PARACOLPI

Dimensione	1000 x 180 mm
Spessore	14 mm
Peso	5,5 Kg
Colori	Nero - con inserti rifrangenti gialli o bianchi



ANGOLARI

Dimensione	1000 x (105 + 105) mm
Spessore	14 mm
Peso	4,5 Kg
Colori	Nero - con inserti rifrangenti gialli o bianchi

STOP PARKING

BATTIRUOTA

Bloccando il veicolo prima che possa urtare la parete o il marciapiede, il battiruota "Stop Parking" è l'ideale per parcheggi e garage. È di facile installazione ed è rimovibile agevolmente.

MATERIALE RICICLATO E RICICLABILE

È prodotto per iniezione e stampaggio a caldo partendo da una matrice polimerica di PVC riciclato con aggiunta di plasticizzante.

È studiato appositamente per offrire una lunga durata di vita.

È disponibile in 3 versioni: color nero, con o senza rifrangente, o color giallo.

SCHEMA TECNICA



Dimensione	700 x 160 x h. 100 mm
Peso	6,5 Kg
Colori	Nero - con o senza rifrangente Giallo



INDICATORI DI DIREZIONE

L'indicatore di direzione è un dispositivo monolitico in polietilene zavorrabile studiato per la sicurezza di chi viaggia. È indispensabile ovunque ci sia la necessità di separare due correnti di traffico in movimento nello stesso senso. L'elevata visibilità diurna e notturna è assicurata da due frecce applicate frontalmente in pellicola rifrangente ad alta intensità. Approvazione Ministero delle Infrastrutture e dei Trasporti con protocollo.

CARATTERISTICHE COSTRUTTIVE

Gli indicatori di direzione sono costruiti in polietilene lineare, con parete verticale senza apertura, sono atossici, di lunga durata, riciclabili, resistenti agli urti, alla flessione, agli agenti atmosferici, ai raggi U.V.

COLORI STANDARD

giallo o verde (altri colori a richiesta)

Gli indicatori di direzione possono essere zavorrati con acqua o sabbia, tramite un idoneo tappo a vite di plastica collocato sulla parete superiore dell'indicatore; possono altresì essere fissati alla pavimentazione con idonei tasselli ad espansione passanti dai fori già predisposti nella corona circolare posta alla base.

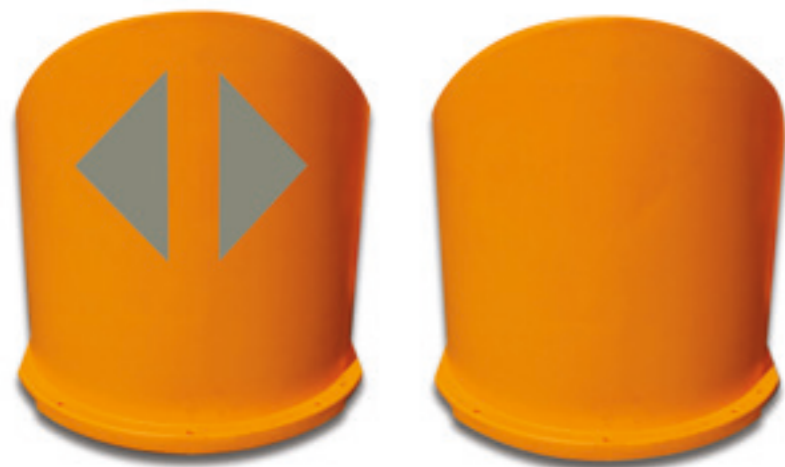

MODELLO	LARGHEZZA	ALTEZZA	PESO
100	100 cm	115 cm	20 Kg
150	150 cm	150 cm	37 Kg
200	200 cm	160 cm	50 Kg



NEW JERSEY

Prodotto in polietilene di colore bianco, rosso, giallo (altri colori a richiesta), resistente alle basse temperature ed ai raggi solari (UVA-UVB).

Predisposto per il collegamento degli elementi tra loro, è indicato per la delimitazione di cantieri, rotonde ed altre situazioni temporanee.

Il prodotto è cavo all'interno per essere zavorrato con sabbia o acqua.

Disponibile su richiesta giunti di connessione in pvc di 10 cm con uno sviluppo di 110 cm.

Certificato dal ministero dei trasporti con decreto 12838 del 07 febbraio 2007 e prodotto con materiale in accordo alle normative Rohs and Reach.



MODELLO	LARGHEZZA	LUNGHEZZA	ALTEZZA	PESO
70-100	45 cm	100 cm	70 cm	8 Kg
70-200	45 cm	200 cm	70 cm	16 Kg

DE.FLE.CO

6 INSERTI RIFRANGENTI HIGH DENSITY GRADE CL.2

Il delineatore, prodotto con gomma speciale vulcanizzata ad elevata elasticità, risulta molto resistente agli urti e agli schiacciamenti dovuti al passaggio dei veicoli. Il materiale utilizzato permette al delineatore di riprendere la posizione verticale se investito dai veicoli in transito, il tutto senza distaccarsi dal piano stradale. La parte trapezoidale (delineatore) viene verniciata con vernici speciali che riducono l'invecchiamento e ne aumentano la resistenza contro gli agenti atmosferici. Sul delineatore vengono applicati degli inserti rifrangenti in Classe 2 per aumentare la visibilità. L'applicazione a terra avviene mediante apposita base in gomma vulcanizzata ad elevata elasticità di colore nero (naturale). La base, nella parte inferiore, presenta una configurazione che permette di ottenere la massima aderenza con il piano stradale attraverso l'applicazione di colle speciali.

OMOLOGATO DAL MINISTERO LL.PP.

Prodotto interamente realizzato in Italia.

TANTI BUONI MOTIVI PER SCEGLIERE MADE IN ITALY:

- Super resistente, non si lacera alle piegature e agli schiacciamenti
- Non emana cattivi odori
- La pellicola rifrangente non subisce ingiallimento

DOVE SI USA

Il delineatore è usato per delimitare i sensi di marcia contigui, opposti o paralleli e per delimitare zone di lavoro.

CARATTERISTICHE

Dimensioni massimo ingombro del delineatore:

Altezza 33,5 cm; larghezza massima 11,5 cm; profondità massima 1,5 cm

Dimensioni massimo ingombro di base:

Forma rettangolare 21 x 15 cm; altezza 2,5 cm; peso complessivo (base più delineatore) 1,3 Kg

Trattamenti superficie esterna:

Verniciatura delineatore di colore rosso anti invecchiamento, applicazione di n° 6 inserti rifrangenti High Density Grade Classe CL2.

NORMATIVE DI RIFERIMENTO

Art. 21,39 Codice della Strada

Art. 34,79 Regolamento di esecuzione e di attuazione del Codice Stradale

D.M. del 10 Luglio 2002 pubblicato sulla Gazzetta Ufficiale n° 226 del 26 Settembre 2002

La spaziatura del delineatore è di 12 m in rettilineo e di 5 m in curva; nei centri abitati la frequenza è dimezzata, salvo diversa distanza necessaria per particolari situazioni.



CONI SPARTITRAFFICO

I coni stradali sono dei delimitatori di spazio di forma conica in gomma riciclata. I prodotti sono di colore rosso con strisce bianche rifrangenti, colori che li rendono particolarmente visibili a tutte le ore. Il prodotto ha la funzione di segnalare gli ostacoli e deviare temporaneamente la circolazione su strada.

NORME DI RIFERIMENTO

D.M. 203 del 08/05/2003

Codice della Strada (D.Lgs del 30 aprile 1992, 285 e successivi aggiornamenti)

DPR 610/96

MATERIALI COSTRUTTIVI

Gomma parzialmente riciclata, pellicola rifrangente

COLORI

Base nera, corpo rosso, inserti rifrangenti bianchi

ALTEZZA

540 mm



**Passion
for
Road
Safety**

CONTATTI

PREALUX s.r.l.

via Angeretti 30, 24055 Cologno al Serio (Bg) - Italia

t. +39 035 36.25.10 - f. +39 035 36.25.04

info@prealux.it - www.prealux.it



www.prealux.it